

Milan DOLENC

Udruženje slovenačkih lekara »Slovensko zdravniško društvo« je 1. juna ove godine proslavilo 50-godišnjicu izlaženja svojeg glasila »Zdravstveni vestnik« i 70-godišnjicu otkada je »Liječnički vijesnik« — glasilo »Zbora liječnika Hrvatske« postao i zvanični organ slovenačke lekarske organizacije. Ovom prigodom je u prostorijama Gradske većnice gdje je održana proslava, priređena izložba kojom je bio prikazan razvika stručnog glasila od prvog početka pa do u najnovije doba.

Pošto želimo iz ovog okvira naročito istaknuti i dostojno predstaviti »Partizanski zdravstveni vestnik« pruža nam se vanredna prilika da prikaz Partizanskog zdravstvenog vestnika uključimo u istorijske i hronološki redosled izlaženja stručnog glasila slovenačkih lekara. U ovu svrhu odlučili smo da se služimo podacima koje je prigodom proslave 50-godišnjice izlaženja Zdravstvenog vestnika u časopisu za politička, privredna i kulturna pitanja »Naši razgledi« (Ljubljana, god. XXVIII, br. 2 (649) od 26. januara 1979) objavio glavni i odgovorni urednik zaslužni profesor, prof. dr S. Mahkota.

Dvadeset godina pre ovog jubileja (1909 god.) je između »Društva zdravnikov na Kranjskem« i »Zbora liječnika Hrvatske« došlo do sporazuma, da Liječnički vijesnik postaje »oficijalni organ« spomenute organizacije slovenačkih lekara i ostao je kao takav sve do 1928. godine.

Punih 20 godina Liječnički vijesnik objavljivao je radove slovenačkih autora i izveštaje o radu njihove organizacije na slovenačkom jeziku. Skućenost prilika i politička situacija u tadašnjoj austrijskoj Kranjskoj te jednako i neuređene prilike u staroj Jugoslaviji kroz ovo vreme sprečavale su, da bi Slovenci mogli redovito izdavati vlastito stručno glasilo.

Prigodom ovogodišnje proslave spomenutih jubileja Slovenskog zdravniškog društva izdalo je »srebrni broj« (Zdravstveni vestnik, god. 48. supl. Istr. I-I-72, Ljubljana, jan. 1979). U ovom svečanom broju među ostalim četiri istorijske rasprave na analitički i kritički način prikazuju ulogu i značenje medicinske štampe u četiri glavna vremenska razdoblja, i to (citirano po originalu):

- »predvestniška doba« (Liječnički vijesnik, 1909—1928),
- »predvojna doba« (Zdravniški vestnik, 1928—1941),
- »medvojna doba« (Partizanski zdravstveni vestnik, 1944—1945),
- »povojna doba« (Zdravstveni vestnik od 1946 dalje).

Prema ovom kratkom i u glavnom hronološkom prikazu, tek 24. januara 1929. godine ostvaren je san slovenačkih lekara, kada je izašao prvi broj njihovog glasila »Zdravniški vestnik« kojeg je u ono doba još izdavala lekarska komora u Ljubljani; a prvi urednik bio je pok. prim. dr F. Derganc koji je ujedno bio i inicijator i organizator priprema za izlaženje ovog glasila.

Pre početka II. svetskog rata izašlo je svega 13. godišta; poslednje, 13. preratno godišta »Zdravniškog« vestnika kako se glasilo onda zvalo, bilo je zaključeno martovskim brojem, te je Vestnik prestao izlaziti 1941. godine. Do onda je Vestnik posle poteškoća prvih godina izlaženja već oformio svoju unutarnju strukturu, te podigao se na nivo solidne i viđene medicinske revije, i s ove strane se uključio u borbu za kulturnu samostalnost svog naroda. Tako je već u doba uključivanja u Liječnički vijesnik započeo borbu za ljubljanski univerzitet, oštru borbu za medicinski fakultet u Ljubljani, te nastojanje za usvajanjem medicinskog stručnog i naučnog jezika.

U vreme narodnooslobodilačkog rata u okupiranoj Ljubljani prestao je izlaziti Zdravniški vestnik, ispunjavajući časnu obavezu kulturne šutnje, koju je odredio Oslobođilački front Slovenačkog naroda. Time je uređivački odbor odbio svaku saradnju sa okupatorom, što svedoči da su Zdravniški vestnik vodili napredni lekari. Poslednji urednik, koji se u tom pravcu pokazao vrlo odlučnim, bio je dr Slavko Prelec koji je 1943. godine u borbi poginuo. Uz dr Prevca kao urednika verno su sudelovali njegovi saradnici i ako je okupatorska vlast zajedno sa domaćim pomagačima nastojala da prekida kulturnu šutnju te obećanjima i pretnjama se nastojalo da bi Vestnik ponovo počeo izlaziti te da bi slovenački lekari time dokazali lojalnost prema taljanskoj fašističkoj okupacionoj vlasti.

Tako je bila poslednja radna sednica Redakcionog odbora 2. marta 1941. godine, a poslednja zajednička sednica izdavačkog konzorcija i redakcionog odbora bila je 3. oktobra iste godine. Tada se definitivno odlučilo da se, dok traje okupacija, prestane izdavanje Vestnika te da se prikupljena građa objavi tek čim »bi se prilike izmenile«.

»Prilike su se izmenile« i sazrele su za ponovno izlaženje na oslobođenoj teritoriji, 1944. godine; tada Vestnik ponovo počinje da izlazi kao »Partizanski zdravstveni vestnik« te objavljuje prilikama i vremenu prilagođene članke, objave i praktička uputstva...

Dok je u okupiranoj zemlji prestao sav publicistički rad u smislu kulturne šutnje, počelo je pisati pero naprednih kulturnih radnika i na oslobođenoj teritoriji iznikao je nov život. U partizanskim jedinicama te na oslobođenoj teritoriji uopšte partizanski sanitet razvio je delatnost koja je prkosila oskudnim mogućnostima i bila je na zamernoj visini. Lekari su požrtvovano i visokim moralom ne samo pružali pomoć bolesnim te ranjenim borcima već su jednako požrtvovano pomogli civilnom stanovništvu.

Lekari i pomoćno sanitetsko osoblje regrutiralo se ponajviše iz redova predratnih civilnih zdravstvenih radnika koji uglavnom nisu poznavali teoriju i praksu ratne hirurgije, epidemiologije i ostale discipline, aktualne u ratno doba. Ujedno je bilo potrebno da postoji stručno glasilo

Partizanski

# ZDRAVSTVENI VESTNIK



ŠT. 5

M A J 1944

koje bi u ovoj teškoj situaciji moglo biti od velike koristi i kompenziralno ove nedostatke. Tako su se partizanski lekari odlučili za izdavanje odgovarajućeg glasila i pokazalo se kao najlogičnije da se pristupi izdavanju odnosno da se na oslobođenoj teritoriji nastavlja sa ponovnim izlaženjem Zdravniškega vestnika — ali sa nazivom »Partizanski zdravstveni vestnik«. Tako se na jesen 1943. godine započelo pripremanje, a

prvi broj je izašao u januaru 1944. godine te su prva tri broja izašla kao glasilo Sanitetskog odeljenja Glavnog štaba NOV i PO Slovenije (GŠS), dok je vestnik kasnije postao organ Sanitetskog odeljenja GŠS.

Do kraja rata izašlo je ukupno deset brojeva Partizanskog zdravstvenog vestnika; u člancima i uputstvima obrađivana je tematika iz svih područja humane medicine sa primenom na ratne prilike i potrebe. Tako je četiri članka bila sa područja stomatologije i dva sa područja veterinarske medicine, pa do 1. septembra 1944. godine i Veterinarska služba bila je organ Sanitetskog odeljenja. Dva članka bila su objavljena sa područja farmacije, dok je u najvećoj meri objavljivana tematika sa područja ratne hirurgije.

Urednik prvog broja Partizanskog zdravstvenog vestnika bio je pok. prim. dr Mirko Černič koji se i inače ranije mnogo bavio pitanjem slovenačke medicinske terminologije; ostale brojeve je uređivao pok. dr B. Magajna, lekar i slovenački pisac.

U Partizanskom zdravstvenom vestniku je saradivalo ukupno 28 lekara, jedna studentkinja i jedan student medicine, jedan dentista, dva diplomirana veterinara, jedan student farmacije i jedna bolničarka. Među autorima također su bili dvojica sovjetskih lekara. Tako je Partizanski zdravstveni vestnik imao ukupno 36 suradnika koji su objavili 83 članka. U tekstu bilo je i skica koje su mnogo doprinosile lakšem shvatanju materije, naročito i obzirom na niže profile među sanitetskim kadrovima.

Broj 2 izašao je u februaru, a ostali brojevi izlazili su svakog meseca po jedan broj, izuzev u julu, a dvobroj 9—10 izašao je u aprilu 1945. godine.

Prvi broj bio je štampan i u štampariji IX. Korpusa NOVJ i bio je jedini štampani broj, dok su ostali brojevi bili umnoženi na ciklostilu. Format Vestnika bio je 21×15.3 cm, izuzev brojeva 7 i 8 koji su imali format 20×14.8 cm. Broj koji je štampan u Slovenskoj Primorju bio je formata 17.2×12.8 cm. Po obimu pojedinačni brojevi su imali 34 do 48 stranica, a Primorsko izdanje Vestnika štampano je na 27 stranica.

Na teritorijalnom području Slovenije organizovane partizanske štamparije podmirivale su potrebe celokupne teritorije. Tako je bio na Kočevskom Rogu, u legendarnom partizanskom centru oslobođene teritorije i centru partizanskog saniteta i štamparija »Urška«. Ova se posle kapitulacije fašističke Italije u godini 1943 preimenovala u »Centralnu tehniku«, a od jula 1944 dalje zvala se »Partizanske tiskarne«. U početku je »Urška« raspolagala samo malom ciklostilnom mašinom koju su zvali »Amerikanka« i došla je iz Novog mesta, dok se posle kapitulacije Italije moglo raspolagati velikom štamparskom mašinom iz štamparije u Kočevju.

U Centralnoj tehnici bile su štampane partizanske novine »Ljudska pravica«, »Slovenski poročevalec«. »Naša vojska«, brojne brošure, letci, proglasi i Partizanski zdravstveni vestnik. Prvi broj vestnika bio je sa malo promenjenim sadržajem štampan u štampariji »Ančka 222«, koja je bila uređena u bunkeru u podrumu neke seljačke kuće u selu Vogrsko u neposrednoj blizini talijanske Gorice.

Sadržaj pojedinačnih brojeva Partizanskog zdravstvenog vestnika biće prikazan po brojevima, sa partizanskim imenima autora, dok će biti u

Operacijska miza

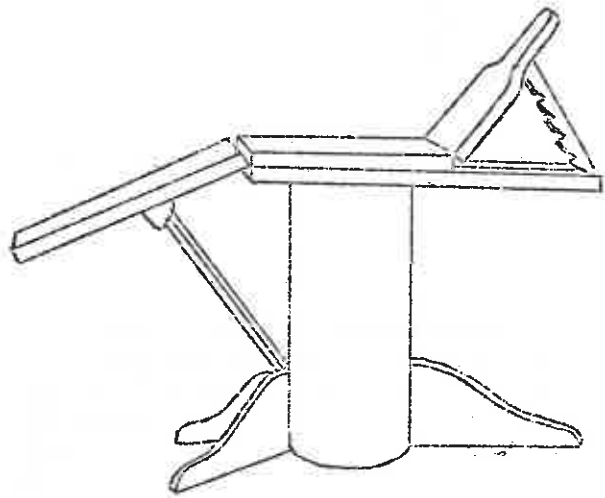

locenij

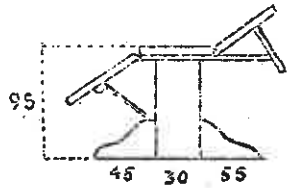
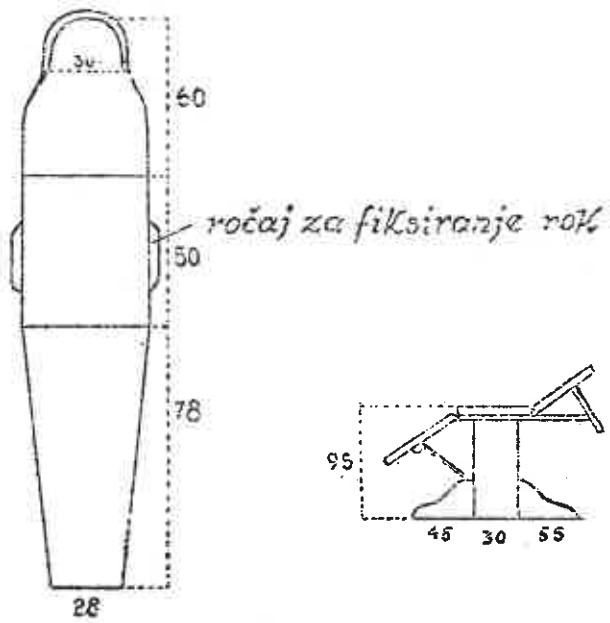

12

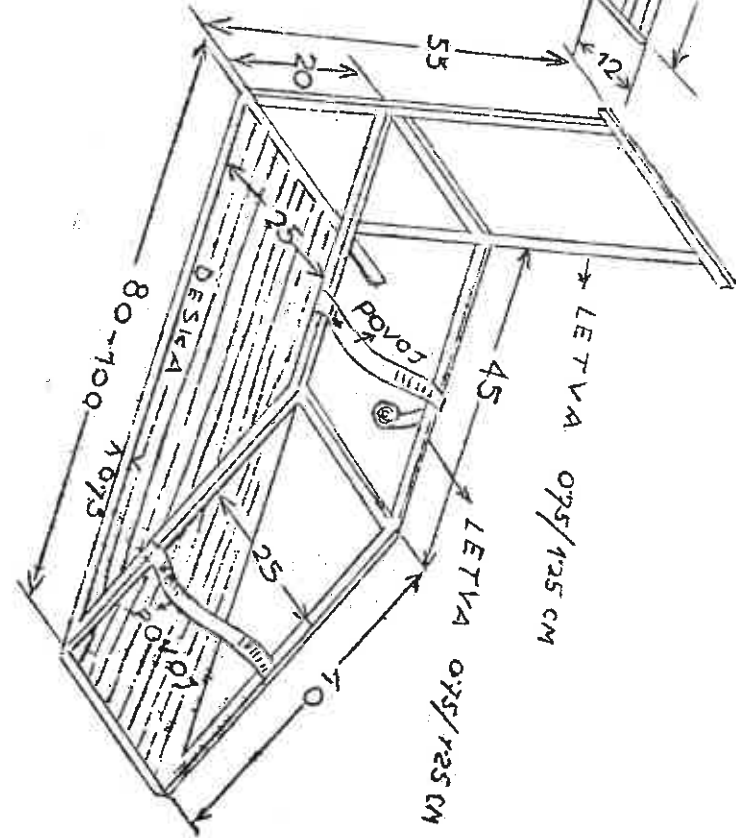
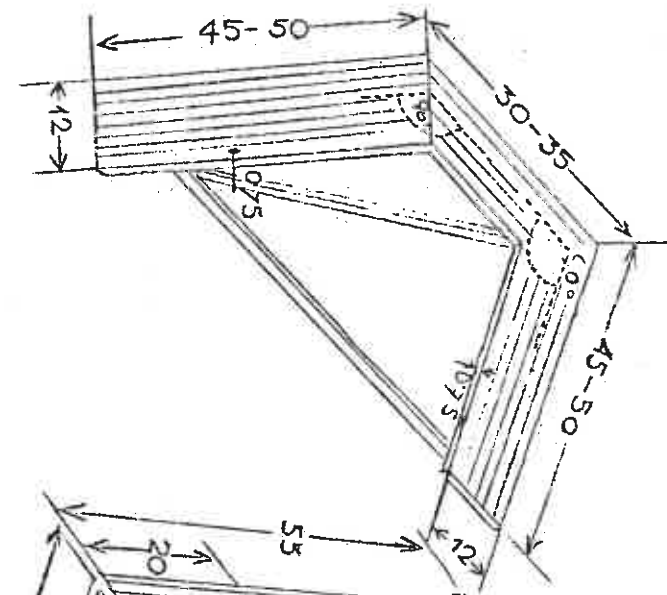

zagradama dodata prava imena i funkcije autora kao i prevod naslova članaka na srpsko hrvatskom jeziku. Svakako je kod svih priloga očuvan originalni tekst naslova i partizansko ime autora.

#### Broj 1.

1. Uvodna beseda, dr. Luka (Uvodna reč, dr. Franc Novak, načelnik sanitetskog odeljenja GŠS).
2. Okrožnica vsem upravam vojno partizanskih bolnic, dr. Bogdan (Okružnica svim partizanskim vojnim bolnicama, dr. Bogdan Breclj, šef oteka za bolnice, Sanitetskog odeljenja GŠS.)
3. Najnujnije poglavlje iz praktične kirurgije, dr. Bogdan (Najhitnija poglavlja iz praktične hirurgije, ibidem).
4. Naša borba protiv ušivosti in pegavcu. Dr. Milan. (Naša borba protiv vašljivosti i pegavca; sa skicom bačve za dezisekciju, Dr. Milan Perušek, šef oteka za epidemiologiju kod Sanitetskog odeljenja GŠS).
5. Zobne bolesti, njih nega in zdravljenje v nerodnoosvobodilni in partizanski vojski. Janez Jerič (Bolesti zubi, njihova nega i lečenje u narodno oslobodilačkoj i partizanskoj vojsci, August Zupet, dentista, šef stomatološkog oteka, sanitetskog odeljenja GŠS).
6. Razgovor o sanitetnem materialu in o pripravi zdravil protiv srbečici. Vane. (Razgovor o sanitetnom materijalu te o pripremi lekova protiv svraba, Janez Varl, stud. farmacije, šef oteka za apotekarstvo kod sanitetskog od. GŠS).
7. Partizanski bolničar. dr. Matjaž (Dr. Marjan Ahčin, načelnik Sanitetskog oteka kod SNOS (Slovenski narodnoosvobodilni svet).
8. Polikomesar bolnic. Ante Novak (politikomesar SHVPB — slovensko hrvatske vojno partizanske bolnice u Žumberaku).
10. Kotiček za poveljnike, Dr. Mirko (Kutić za komandante, dr. Mirko Černič, hirurg civilne partizanske bolnice u Kanižarici kod Črnomelja).
11. Kulturno socialni kotiček. Dr. Mirko (Kulturno socialni kutić. dr. Mirko Černič).

#### Broj 2.

1. Naše zdravstvo danas in jutri. Justin M. (Naše zdravstvo danas i sutra, dr. Matej Justin, lekar a koji nije bio u partizanima, ali je surađivao).
2. Napake, ki jih opaža najčešće zdravnik-partizan, dr. Lunaček Pavel (Greške koje najčešće primećuje lekar-partizan, dr. Lunaček Pavel, glavni hirurg Partizanskih bolnica).
3. Influenca. dr. Perušek Milan.
4. Erisipel-šen, dr. Ravnikar Božena-Nataša (upravnik bolnica SCVPB-S (Slovenska centralna partizanska bolnica u Notranjskoj).
5. O zmrzlinah in ozeblinah, dr. Župančič Andrej-Mike (O smrztotinama i ozebotinama, (dr. Župančič Andrej), upravnik Vojno partizanske bolnice Šmrekovec).

6. Pravilnik o pregledu novo mobiliziranih.
7. Kotiček za poveljnike. dr. Perušek Milan.
8. Kulturno-socialni kotiček: »Angel vojne bolnice«, dr. Magajna Bogomir (Anđeo vojne bolnice (dr. B. Magajna), šef oteka za kulturu i propagandu kod Sanitetskog odeljenja GŠS te urednik Partizanskog zdravstvenog vestnika).

#### Broj 3.

1. Organizacija higijenske službe v naši vojski. Dr. Južnič Marjan-Niko (šef Sanitetskog oteka Štaba VII. Korpusa NOVJ).
2. Mokra ali suha sterilizacija? dr. Obračunč Rudolf-Cedrik (referent za bolnice kod štaba VII. Korpusa NOVJ).
3. O sterilizaciji obvezil in operacijskega perila v pretakajoči vodni pari. Dr. Milčinski Janez-Peter (O sterilizaciji zavojnog materijala i operacionog rublja u vodi koja cirkulira. Dr. J. Milčinski, upravnik SCVPB »Zgornji Hrastnik«).
4. Pyodermija v naši vojski. Dr. Južnič Marjan.
5. Težave z ugotavljanjem albuminurije. Dr. Župančič Andrej (poteškoće kod ustanovljavanja albuminurije).
6. Garje pri človeku. Dr. Milavec Vladimir. (Svrab kod čoveka, dr. Milavec V., načelnik Sanitetskog oteka kod SNOS, poginuo u augustu 1944).
7. Navodila za pregled mesa. Vet. Dolenc Milan (Uputstva za kontrolu mesa. Milan Dolenc, dipl. veterinar. šef Veterinarskog oteka kod Sanitetskog odeljenja GŠS).
8. Kulturno-socialni kotiček: Spoštujmo in negujmo materinščino. Dr. Černič Mirko, Poštovanje i njega svog materinskog jezika.
9. Kotiček za politikomisarje (Uređivač).

#### Broj 4.

1. Evakuacija iz linije in brigadno previjališće. Dr. Župančič A.
2. O narkozi in njeni tehniki. dr. Kanoni Janez (upravnik SHVPB).
3. Nekaj o infekciji. Dr. Tavčar Igor (uprava centralnih bolnica).
4. O normalni prehrani naših ranjenecv. dr. Župančič Andrej. (O normalnoj ishrani naših ranjenika).
5. Garje pri konjih. »-O-« (Šuga kod konja, Lojze Gunde-Rok, pomoćnik šefa Veterinarskog oteka kod Sanitetskog oteka GŠS).
6. Iz vsakdanje prakse, Dr. Černič Mirko (Iz svakdanje prakse).
7. Primer vegetativne nervoze v brigadi. Dr. Južnič Marjan-Niko.
8. Kulturno socialni kotiček: Na prvi frontni liniji protiv tifusu in pegavcu (odlomak iz govora v sanitetni šoli) Ante Novak. (Na prvoj frontnoj liniji protiv tifusa i pegavca, odlomak predavanja u Sanitetskoj školi).
9. Spoštujmo in negujmo materinščino. Dr. Černič Mirko.

Broj 5.

1. Divizijska sanitetna četa. Dr. Južnič Marjan.
2. Naša operacijska soba. Jeras Marija. (Naša operaciona sala, (Jeras Marija), stud. 5. semestra medicine, bolnica »Zgornji Hrastnik«.
3. Naše izkušnje o putridni infekciji. Dr. Pintarič Ivan, (Upravnik SCPB »Ribnica«.
4. Organizacija sanitete na terenu. Kovač Ludvik (student medicine, Sanitetni referent Notranjskog vojnog področja).
5. Kako zdravimo prisadne, gnojne bolezni kože. dr. G. (Kako lečimo inficirana i gnojna obolenja kože (Gorjanski — dr. Drago Mušič, lekar u Mokronogu).
6. Bolezni zob in ust. Jerič Janez. (Bolesti zubi i ustiju).
7. Kaj v partizanski medicini premalo izkoriščamo. Dr. Župančič Andrej (Šta u partizanskoj medicini premalo iskorištavamo).
8. Spoštujmo in negujmo materinščino. Dr. Černič Mirko.

Broj 6.

1. O vzgoji bolničarskega osebja. Dr. Morelj Marjan (O odgoju bolničarskog osoblja, dr. Morelj M. Sanitetski osek VII. Korpusa NOVJ).
2. Divizijska bolničarska četa in nje proklična uporaba. Dr. Breclj Bogdan.
3. Izpahi, kostolomi roke in prstov. Dr. Pintarič Ivan (Izčašenja, kostolomi ruka i prstiju).
4. O vitaminih. Dr. Maselj Čirila (vođa stanice SCVPB Snežnik).
5. Stomatitis ulcerosa. Dr. Južnič Marjan.
6. Bolezni ustne sluznice. Jerič Janez. (Bolesti usne sluzokože).
7. Iz vsakdanje zdravniške prakse: Kako prenašamo ranjence? dr. Černič Mirko.
8. Spoštujmo in negujmo materinščino. Dr. Černič Mirko.

Broj 7.

1. Spolne bolezni. dr. Milavec Vlado.
2. Prispevek k poznavanju infekcij po strelnih ranah. Dr. Milčinski Janez-Peter. (Doprinos poznavanju infekcije kod puščanih rana).
3. Zdravljenje inficiranih strelnih ran. Dr. Milčinski Janez.
4. Nekaj o provizoričnih opornicah. dr. Saje Julij. (Nešto o provizoričnim udlagama za imobilizaciju; referent za bolnice IV. operativne zone).
5. Iz vsakdanje prakse: Nateg preloma stegenice. dr. Julij Saje (Ekstenzija preloma bedrenjače).
6. Kulturno socialni kotiček: Spoštujmo in negujmo materinščino. Dr. Černič Mirko.
7. Ustanovljen je Rdeči križ Slovenije. —

Broj 8.

1. Etapno zdravljenje in enotna vojno-kirurška doktrina. Dr. Pišot Vav. (etapno lečenje te jednoobrazna ratna hirurgija; SCPB »Snežnik«.
2. Oglej in zapomni si. Dr. Krasnik V. (Pogledaj i zapamti, Dr. Krasnik Virgil, lečnik partizanske bolnice »Celje«).
3. Ne omalovažuj seruma protiv plinskemu prisadu. Dr. Stanko Lajevec (Ne omalovažavaj serum protiv plinske gangrene; — šef Hirurške ekipe XV. divizije).
4. Nekaj praktičnih navodil za nova zdravila. Varl Janez. (Nešto praktičnih uputstava za nove lekove).
5. Vnetje ustne sluznice. Janez Jerič (Upala sluzokože ustiju).

Broj 9—10.

1. Nekaj naloga zdravstvene službe v bližnji bodočnosti. Major dr. Milan Perušek. (Nešto zadataka sanitetske službe u skoroj budućnosti).
2. Profilaksa infekcije ran ter osnovni principi zdravljenja gnojnih ran. Pukovnik. dr. Leonov V. T. (Član Sovjetske misije).
3. Prva pomoč ranjenih v boju. Ppuk. dr. Naumov Nikolaj (Pružanje prve pomoći ranjenicima u borbi; član sovjetske misije).
4. Sulfamidi. kapetan dr. Bogomir Magajna.
5. Etapno zdravljenje in enotna vojno-kirurška doktrina (nadaljevanje). Major dr. Južnič Marjan-Niko.
6. O zdravljenju kostolomov v naših prilikah. Major dr. Kukovec Robert (vođa bolnica IV. operativne zone na području Ljubna i u bolnici »Potok«).
7. Drobline: Zanimiv kirurški primer. Poročnik dr. Jerina Pavla. (Upravnik SVPB »Pavla«).
8. O diferencialni diagnostiki pri očesnik traumah. Major Dr. Kukovec Robert. (O diferencijalnoj diagnostici ozleda oka).
9. Pripombe k suhi sterilizaciji, Kavčič Pavla (Primedba suvoj s sterilizaciji; bolničarka).
10. Kulturno socialni kotiček: O vzgoji sanitetnega osebja in o novih kadrih. Major dr. Južnič Marjan.
11. Trdnější od brona. Kapetan dr. Magajna Bogomir. (Čvršči od brona).

Primorski Partizanski zdravstveni vestnik.

1. Uvodna beseda. dr. Luka.
2. Naša borba protiv ušivosti in pegavcu. Dr. Milan.
3. Razprava o sanitetnem materialu in o privravah zdravil proti srbečici. Vane.
4. Primitivne kopalnice (Jednostavne kupaone) —.
5. Partizan-bolničar. Dr. Matjaž.
6. Zobne bolezni, njih nega in zdravljenje v Narodno osvobodilni in partizanski vojski. Janez Jerič.
7. Kulturno socialni kotiček. O pokopu naših umrlih, Dr. Mirko (O sahrani naših umrlih;) dr Černič)

### Literatura:

1. Breclj B.: Partizanski zdravstveni vestnik. Zdravstveni vestnik, 48 (1979), 25—28; — 2. Krall J.: Partizanske tiskarne v Sloveniji, Ljubljana 1972; — 3. Ibidem. Zdravniški vestnik (1929—1941), Zdravstveni vestnik, 48 (1979), 17—20; 4. Mahkota S.: Zdravniški vestnik (1929—1941), Zdravstveni vestnik, 48 (1979) 17—20; — 5. Mikuš M.: Oris partizanske sanitete na Slovenskem, Ljubljana, 1967; — 6. Partizanski zdravstveni vestnik, Arhiv Instituta za razvoj delavskega gibanja v Ljubljani; — 7. Kartoteka partizanskih lekara i studenata medicine. Sekcija za partizansko zdravstvo, Slovenskega zdravniškega društva.

### ZEITSCHRIFT DES PARTISANEN-SANITÄTSDIENSTES (PARTIZANSKI ZDRAVSTVENI VESTNIK)

Milan DOLENC

Am 1. Juni 1979 feierte der Slovenische Ärzteverein das 50-jährige Jubiläum seiner Zeitschrift für Gesundheitswesen (Zdravstveni vestnik), sowie 70 Jahre, seitdem die Ärztliche Zeitschrift des Ärztevereines Kroatiens (Liječnički vjesnik Zbora liječnika Hrvatske) zu jener Zeit auch das offizielle Organ des Slovenischen Ärztevereines wurde.

Die Zeitschrift für Gesundheitswesen erschien bis zum Jahr 1941, als sich der Redaktionsausschuss dem Beschluss der Befreiungsfront des slovenischen Volkes, betreffs Einstellung des gesamten kulturellen Wirkens, angeschlossen hatte. Am Volksbefreiungskrieg hatten zahlreiche Ärzte und Sanitätsangestellte aktiv teilgenommen und es äusserte sich der Bedarf Erscheinen einer Fachzeitschrift.

So begann im Jahr 1944 auf befreitem Gebiet die Zeitschrift des Partisanen-Sanitätsdienstes als Organ des Sanitätsausschusses bzw. des Hauptstabes der Volksbefreiungsarmee und der Partisanenformationen Sloveniens zu erscheinen. Bis Ende des Befreiungskrieges erschienen 10 Nummern und wurde Nr. 1. ausserdem auch auf dem Gebiet des Slovenischen Küstenlandes gedruckt.

In den Artikeln und Anleitungen wurde Thematik, aus dem gesamten Gebiet der Humanmedizin und Stomatologie, Pharmazie und Veterinärmedizin in Anpassung an Kriegsverhältnisse, unter Mitwirkung von insgesamt 36 Autoren bearbeitet. Darunter waren 28 Ärzte, 2 Medizinstudenten, 1 Dentist, 2 Tierärzte, 1 Pharmaziestudent und 1 Hilfsschwester; es wurden insgesamt 83 Beiträge sammt Beilage von Skizzen veröffentlicht, welche den bearbeiteten Stoff auch den weniger ausgebildeten Sanitätsmitarbeitern verständlicher machen sollten.

### OPERACIJE NA OKU IZVEŠENE OD ŠKOLOVANIH LEKARA U SARAJEVU KRAJEM 19. VEKA

Slobodan V. ČUPIC

### Uvod

U životu naroda konvencionalna je pojava da društveno-ekonomske promene utiču na običaje i navike, koje mogu da dugo perzistiraju. U Bosni i Hercegovini u srednjem veku do tada dominantna narodna medicina i njeni narodni lekari — vidari postepeno utupaju mesto školovanim lekarima (u Beču, Carigradu i drugim gradovima Evrope), koji se javljaju krajem 18. veka (Filipović-Fabijanić).

Primarijus dr Josip Prendesberger u svom radu: »Prilozi narodnoj medicini iz Bosne« u Glasniku Zemaljskog muzeja u Bosni i Hercegovini od 1900 godine, broj 12 na strani 72, inače inventarni broj: 8202, kaže da »reklinatori kao Čančarević, Muhamedovac i drugi reklinatori, koji su vršili odstranjenje mretnice, bivaju potisnuti od strane školovanih lekara«.

1893 godine donosi se i Kazneni zakon koji dozvoljava obavljanje lekarske prakse samo školovanim lekarima. Njihovo delovanje se usmerava institucionalizacijom, tj. osnivanjem Zemaljske bolnice 1894 godine u Sarajevu. Pored ostalih ima odeljenje hirurško-okulističko na čelu sa prvim šefom primarijusom dr Josipom Preindlsbergerom, asistentom bečke klinike. Na odeljenju pored šefa bio je jedan asistent i tri do četiri lekara — sekundarca, koji su obavljali stručne poslove.

### Prve operacije na oku u Sarajevu

»Operativne zahvate« narodnih lekara-vidara reduciraju vrlo komplikovane, inače veoma stručno-medicinski, te egzaktno i minuciozno izvedene operacije, za to vreme, na oku i adneksama na Hirurško-okulističkom odeljenju Zemaljske bolnice u Sarajevu, a od strane školovanih lekara.

Pregledajući medicinsku dokumentaciju iz startnog perioda, odmah nakon formiranja Zemaljske bolnice u Sarajevu za prvih četiri godine dolazi se do veoma značajnih momenata u razvoju prvih oftalmoloških odnosno oftalmo-hirurških zbrinjavanja — koncem 19. veka.

Na Hirurško-okulističkom odeljenju Zemaljske bolnice u Sarajevu tokom četvorogodišnjeg perioda, od 1897—1900 godine, obavljeno je 633 raznovrsnih operacija na oku i adneksnim strukturama. Ostalih hirur-